

STROJE A NÁSTROJE PRO ODŘÍZNUTÍ A ÚKOSOVÁNÍ POTRUBÍ

STROJ NA ÚKOSOVÁNÍ TRUBEK "PROTEM US 25 TA"



"US 25 TA" je přenosný stroj pro přípravu trubek před svařováním a demontáž membránových stěn kotlů, výměníků apod. Obě dvě operace, demontáž i úkosování, mohou být provedeny současně v jedné operaci.

Stroj je při upnutí přesně vystředěn k vnějšímu průměru trubky a upnut na trubku dostatečně pevně, takže není nutné žádné další uchycení.

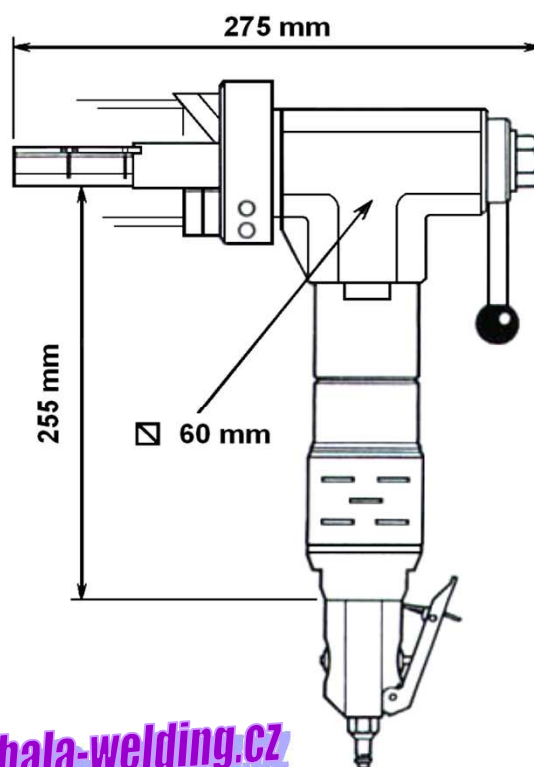
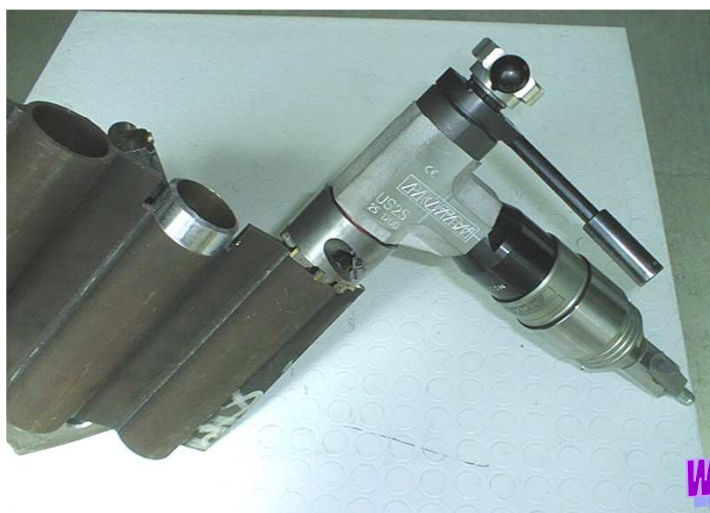

www.hala-welding.cz

TECHNICKÉ ÚDAJE:

Rozsah upnutí: 25 mm ID - 107 mm ID
Pracovní rozsah: 25 mm ID - 120 mm OD
Operace: úkosování (i kombinované),
 čelní zarovnání, válcové zahloubení
Upnutí: ruční klíčem, roztažení čelistí 10 mm
Otáčky nástroje: bez zatížení - 150 ot/min
 jmenovité - 70 ot/min
Hmotnost: 5 kg (s pneumatickým pohonem)
Posuv: ruční, krok 35 mm
Pohon: standardně pneumatický 1,47 kW,
 6 bar, 2 200 l/min
 alternativně elektrický (nižší kapacita)

Součástí dodávky je :

1ks fréza dle specifikace zákazníka
 (dle výkresu zákazníka);
 1ks sada upínacích planžet pro
 uvedený rozsah upnutí;

Potřebné klíče a šrouby;
 Návod k obsluze;
 Plastový transportní kufr.

Označení	Popis stroje	Cena (bez DPH)
US 25 TA	US 25 TA s pneumatickým pohonem 1,47 kW	
US 25 TA - Fräser	Fréza pro US 25 TA K objednavce přiložte výkres. Pro každý průměr jedna fréza.	

Distributor strojů PROTEM v ČR : hala-welding.cz s.r.o.
 Bělehradská 5, 400 01 Ústí n.L.; Tel: 475 210 653, Fax: 475 220 488, E-mail: hala-welding@hala-welding.cz