

ÚKOSOVACÍ STROJE PROTEM ŘADY US - pro vnitřní upnutí na trubku

STROJ PRO ÚKOSOVÁNÍ TRUBEK "PROTEM US 25"



Standardní model US 25 je přenosný stroj pro úkosování a čelní úpravu trubek před svařováním od vnitřního \varnothing ID = 25 mm do vnějšího \varnothing OD = 90 mm.

Předností stroje je robustní konstrukce a integrovaný pohon (volitelně pneumatický nebo elektrický pohon) s možností změny převodu.

Na nástrojovou desku lze upevnit více nožů, což umožňuje provést současně až čtyři operace (úkosování; zarovnání; válcové zahloubení; kombinované úkosování "I", "V", "J"; zkosení vnější hrany).

Stroj provádí, s vysokou opakovatelností a kvalitou, úpravu před svařováním trubek ze všech strojně obrobitelných materiálů, včetně nerezových a niklových slitin.

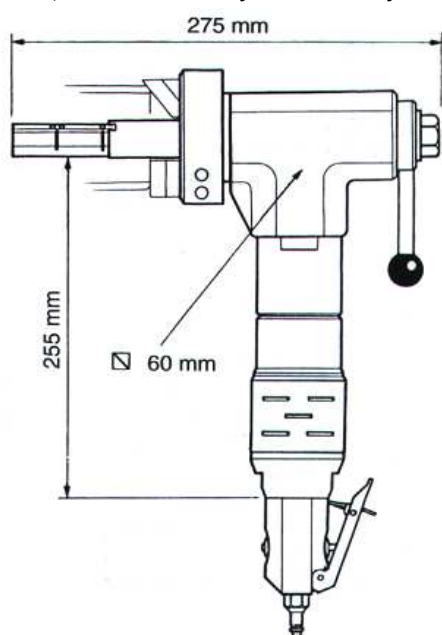

www.hala-welding.cz

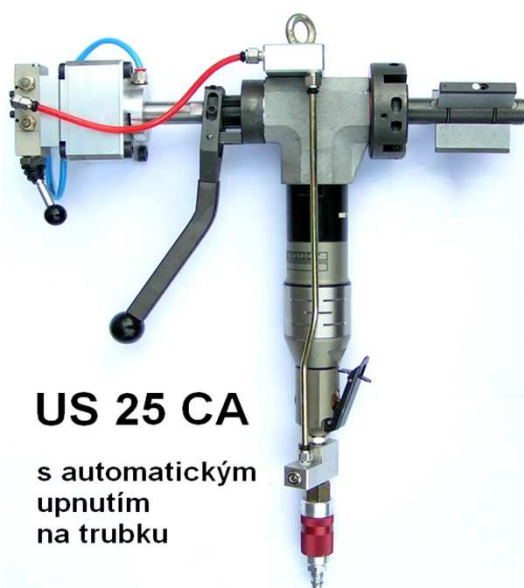

US 25 CA

s automatickým upnutím na trubku

TECHNICKÉ ÚDAJE:

Rozsah upnutí:	25 mm ID - 90 mm ID
Pracovní rozsah:	25 mm ID - 90 mm OD
Operace:	úkosování (i kombinované), čelní zarovnání, válcové zahloubení
Upnutí:	ruční klíčem, roztažení čelistí 10 mm
Otáčky nástroje:	bez zatížení - 150 ot/min jmenovité - 70 ot/min
Hmotnost:	cca 4 kg (dle typu pohonu)
Posuv:	ruční, krok 35 mm
Pohon:	standardně pneumatický 0,73 kW, 6 bar, 1 600 l/min alternativně elektrický 1,05 kW

Obj. číslo	Popis stroje	Cena (bez DPH)
US 25 A	US 25 s pneumat. pohonem 0,73 kW a nástrojovou deskou \varnothing 60 mm, hmotnost 4 kg	
US 25 A/E	US 25 s elektro - pohonem 1,2 kW a nástrojovou deskou \varnothing 60 mm, hmotnost 5 kg	
US 25 B	US 25 s pneumat. pohonem 0,73 kW a nástrojovou deskou \varnothing 90 mm, hmotnost 5 kg	
US 25 B/E	US 25 s elektro - pohonem 1,2 kW a nástrojovou deskou \varnothing 90 mm, hmotnost 5 kg	
US 25 CA	US 25 s pneumat. pohonem 0,73 kW a s automatickým upínáním, hmotnost 8 kg	

Cena v Kč je vztažena ke kurzu 26,00 Kč/€

Součástí dodávky je :

Nástrojová deska; 2ks držák nástroje; sada upínacích čelistí; nástroje A1-6 90° + A2-6 30°; potřebné klíče a šrouby; návod k obsluze v českém a anglickém jazyce.

Distributor strojů PROTEM v ČR : hala-welding.cz s.r.o.
Bělehradská 5, 400 01 Ústí n.L.; Tel: 475 210 653, Fax: 475 220 488, E-mail: hala-welding@hala-welding.cz

STROJE A NÁSTROJE PRO ODŘÍZNUTÍ A ÚKOSOVÁNÍ POTRUBÍ

STROJ PRO ÚKOSOVÁNÍ TRUBEK "PROTEM US 25" NÁSTROJE A VOLITELNÉ PŘÍSLUŠENSTVÍ



NÁSTROJE	STANDARDNÍ	S TITANOVÝM POVLAKEM	OBRÁCENÉ PRO ELEKTR. POHON
A1 pro zarovnání			
A2 pro úkos 30°			
A3 pro úkos 37°30'	(bez DPH)	(bez DPH)	(bez DPH)

* Uvedené ceny jsou bez DPH. Při objednání nástrojů současně se strojem, nebo při objednání více kusů bude poskytnuta sleva 10%.

Obj. číslo	Popis	Cena *	Obj. číslo	Popis	Cena *
US25-1	Rychloupínací zařízení s pákou		US25-OM1	Výměnný trn 12,5 - 18 mm	
US25-2	Upínací zařízení se šroubem		US25-OM2	Výměnný trn 18 - 26 mm	
US25-3	Zařízení posuvu s ráčnou		US25-10WPH	Držák nástrojů s vymešov. vložkami	
US25-4	Pravouhlý posuv		M-HY US25	Hydraulický pohon	
US25-5	Pravouhlý posuv s pákou		ME10/3	Elektrický pohon 1200 W	
US25-6	Upínací zařízení s ráčnou		US25-EMA-40-64	Přípravek na kolena Ø 40-64 mm	
US25-7	Bezpečnostní otočná rukojeť		US25-BOGE64-90	Přípravek na kolena Ø 64-90 mm	
US25-12	Držák nástroje 90 mm		US25-BOGE90-119	Přípravek na kolena Ø 90-119 mm	
US25-19	Držák nástroje 60 mm		US25-ACC	Stroj pro opravu poškozených přírub ID 25 mm - OD 280 mm	
US25-21	Držák nástroje 120 mm				

* Uvedené ceny jsou bez DPH. Při objednání příslušenství současně se strojem bude poskytnuta na díly sleva 10%.

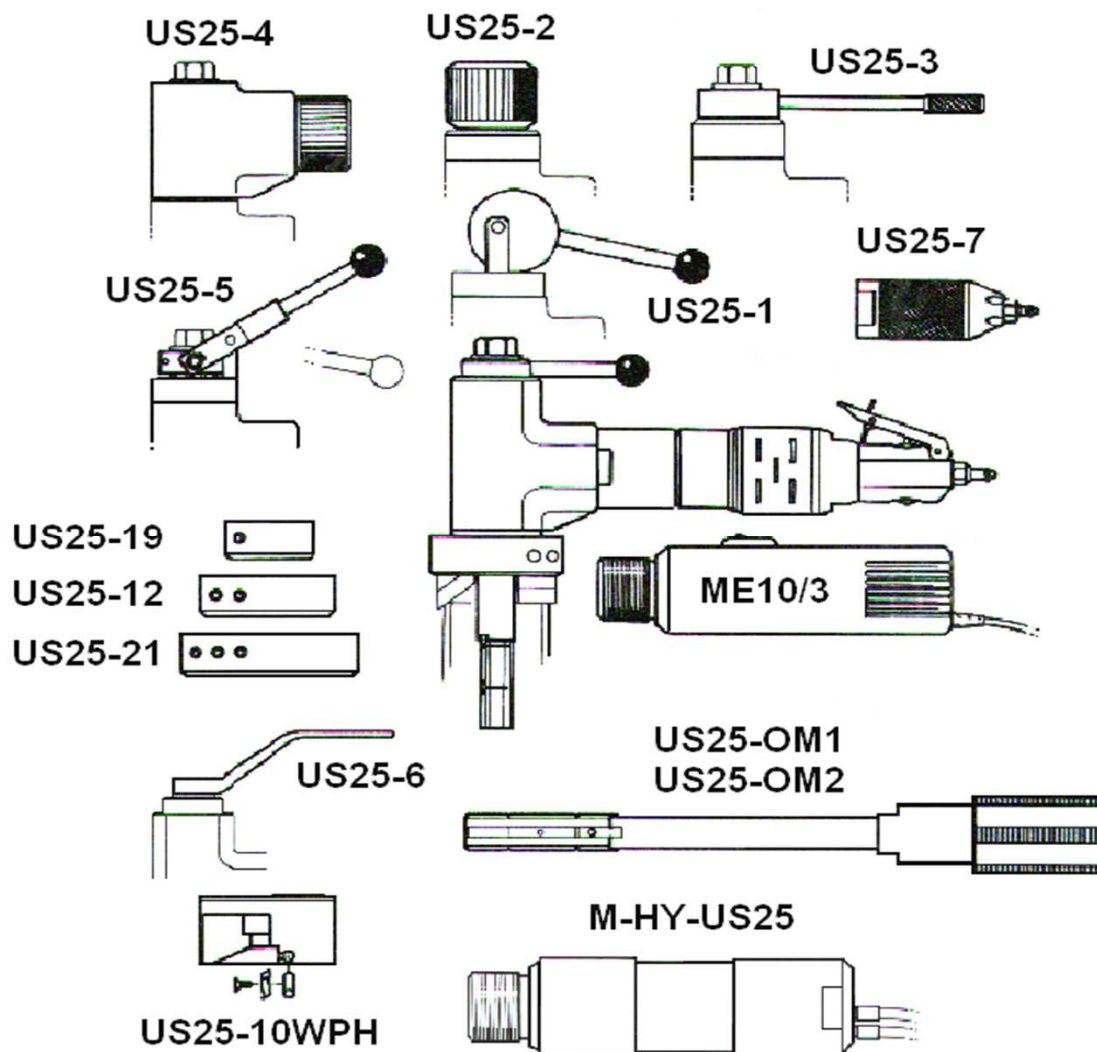

Distributor strojů PROTEM v ČR : hala-welding.cz s.r.o.
Bělehradská 5, 400 01 Ústí n.L.; Tel: 475 210 653, Fax: 475 220 488, E-mail: hala-welding@hala-welding.cz