

# ÚKOSOVACÍ STROJE PROTEM ŘADY US - pro vnitřní upnutí na trubku

## STROJ PRO ÚKOSOVÁNÍ TRUBEK "PROTEM SM 8"



Pneumaticky, na přání i elektricky, poháněné úkosovací zařízení SM 8 je lehký přenosný stroj pevné konstrukce, určený pro přípravu trubek před svařováním.

Stroj umožňuje opakovaně, s nejvyšší kvalitou, opracovávat před svařováním trubky s vnitřním  $\varnothing$  8 - 29 mm, včetně nerezových. Řezná hlava umožňuje provést postupně, nebo i současně, v jednom cyklu, úkosy, čelní zarovnání, resp. válcové zahloubení čela trubky.

Zařízení lze snadno, a rychle upevnit na všechny trubky a umožňuje práci i ve velmi stísněném prostoru (světlost pouze 5/8" od osy trubky).



### TECHNICKÉ ÚDAJE:

Pracovní rozsah:	8 mm ID - 32 mm OD
Operace:	úkosování (i kombinované), čelní zarovnání, zahloubení
Rozsah upnutí:	8 mm ID - 30,5 mm ID
Upnutí:	ruční, bez klíče roztahení čelistí 1 mm, resp. 1,5 mm (dle průměru kleštiny)
Otáčky nástroje:	bez zatížení - 120 ot/min jmenovité - 60 ot/min
Hmotnost:	cca 1,2 kg (s pneumat. pohonem) cca 3 kg (s elektrickým pohonem)
Posuv:	ruční, krok 10 mm
Pohon:	standardně pneumatický 370 W, 6 bar / 350 l/min. alternativně elektrický

**Pozor!** Pneumaticky poháněný stroj lze provozovat pouze s přimazávacím filtrem vzduchu!

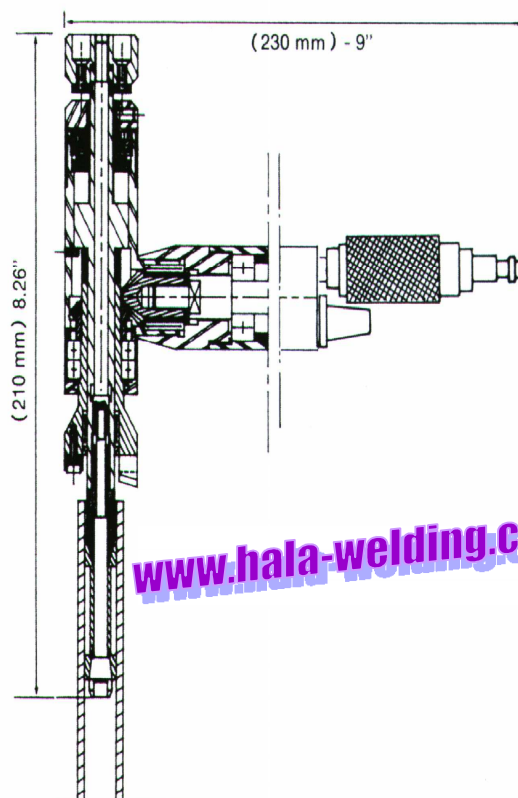

Obj. číslo	Popis stroje	Cena (bez DPH)
SM 8	SM 8 s pneu. pohonem 370W	
SM 8 E	SM 8 s elektrickým pohonem	

### NÁSTROJE PRO SM 8 (pro sílu stěny trubky do 4mm)

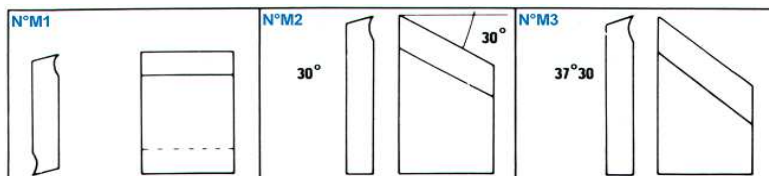

Obj. číslo	Popis stroje	Cena (bez DPH)
M1 - 4	Nástroj pro čelní zarovnání	
M2 - 4	Nástroj pro úkos 30°	
M3 - 4	Nástroj pro úkos 37°/30°	
M4 - 4	Nástroj pro úkos 45°	

#### Součástí dodávky je :

Expanzní kleština (požadovaný rozměr specifikujte v objednávce)  
Expanzní trn

Držák kleštiny

Zarovnávací nástroj M1 90°

Úkosovací nástroj M2 30°

Návod k obsluze.

Plastový transportní kufr.

\* Uvedené ceny jsou bez DPH. Při objednání příslušenství současně se strojem bude poskytnuta na nástroje sleva 10 %.

Distributor strojů PROTEM v ČR : hala-welding.cz s.r.o.

Bělehradská 5, 400 01 Ústí n.L.; Tel: 475 210 653, Fax: 475 220 488, E-mail:hala-welding@hala-welding.cz

# ÚKOSOVACÍ STROJE PROTEM ŘADY US - pro vnitřní upnutí na trubku

## PŘÍSLUŠENSTVÍ PRO ÚKOSOVACÍ STROJ "SM 8"

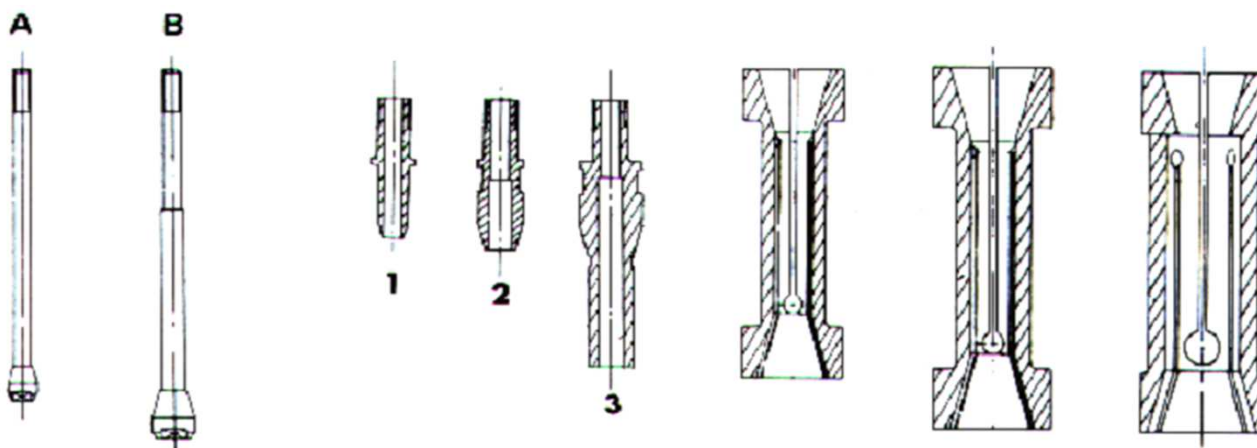

Expanzní trn

Držák kleštiny

Expanzní kleština

Expanzní trn	Držák kleštiny	Expanzní kleština pro ID [mm]
A	1	8/9 9/10 10/11 11/12
B	2	12/13 13/14 14/15 15/16 16/17
B	3	17/18,5 18,5/20 20/21,5 21,5/23 23/24,5 24,5/26 26/27,5 27,5/29

### CENY PŘÍSLUŠENSTVÍ SM 8

Označení	Popis dílu	Cena (bez DPH)
SM8-037	Expanzní trn "A" ( 8 - 12 mm )	
SM8-040	Expanzní trn "A" ( 12 - 29 mm )	
SM8-041	Držák kleštiny č.1 ( 8 - 12 mm )	
SM8-043	Držák kleštiny č.2 ( 12 - 17 mm )	
SM8-038	Držák kleštiny č.3 ( 17 - 29 mm )	
SM8-051-8	Expanzní kleština, délka 40 mm, Ø 8 - 9 mm	
SM8-051-9	Expanzní kleština, délka 40 mm, Ø 9 - 10 mm	
SM8-051-10	Expanzní kleština, délka 40 mm, Ø 10 - 11 mm	
SM8-051-11	Expanzní kleština, délka 40 mm, Ø 11 - 12 mm	
SM8-052-12	Expanzní kleština, délka 50 mm, Ø 12 - 13 mm	
SM8-052-13	Expanzní kleština, délka 50 mm, Ø 13 - 14 mm	
SM8-052-14	Expanzní kleština, délka 50 mm, Ø 14 - 15 mm	
SM8-052-15	Expanzní kleština, délka 50 mm, Ø 15 - 16 mm	
SM8-052-16	Expanzní kleština, délka 50 mm, Ø 16 - 17 mm	
SM8-053-17	Expanzní kleština, délka 50 mm, Ø 17 - 18,5 mm	
SM8-053-18,5	Expanzní kleština, délka 50 mm, Ø 18,5 - 20 mm	
SM8-053-20	Expanzní kleština, délka 50 mm, Ø 20 - 21,5 mm	
SM8-053-21,5	Expanzní kleština, délka 50 mm, Ø 21,5 - 23 mm	
SM8-053-23	Expanzní kleština, délka 50 mm, Ø 23 - 24,5 mm	
SM8-053-24,5	Expanzní kleština, délka 50 mm, Ø 24,5 - 26 mm	
SM8-053-26	Expanzní kleština, délka 50 mm, Ø 26 - 27,5 mm	
SM8-053-27,5	Expanzní kleština, délka 50 mm, Ø 27,5 - 29 mm	
SM8-053-29	Expanzní kleština, délka 50 mm, Ø 29 - 30,5 mm	

Krátší provedení kleštin a trnů L = 25 mm na poptávku.

Distributor strojů PROTEM v ČR : hala-welding.cz s.r.o.

Bělehradská 5, 400 01 Ústí n.L.; Tel: 475 210 653, Fax: 475 220 488, E-mail:hala-welding@hala-welding.cz